

SULO[®]



CITYBAC[®]
2- og 4-hjuls avfallsbeholdere



SULO – kunnskapsbasert produktutvikling og erfaring siden 70-tallet!

SULO er representert med fabrikker og selskaper over hele verden og har en historie som går tilbake til slutten av 1800-tallet. Tidlig på 1970 tallet startet SULO å produsere plastbeholdere til avfallshåndtering. I dag er de en av verdens største produsenter. Ved å være en del av et globalt konsern som har egen plastproduksjon rettet mot verdensindustrien, bl.a. er de verdens største underleverandør til bilindustrien, har SULO fortløpende overført ny teknologi til produktene. Dette er nok en av de viktigste årsakene til at SULO er så godt forankret som leverandør til renovasjonsselskap verden over.

På 70-tallet startet SULO leveranser av plastbeholdere til kunder i Norden. I mer enn 25 år har de vært representert med eget kontor, lager og verksted, og de kjenner godt til forutsetningene på det nordiske markedet.

EnviroPac AS har levert maskiner og utstyr til avfallshåndtering siden starten i 1996. I dag er vi vel etablert som den største leverandøren av produkter til avfallshåndtering på det norske markedet. Vi tilbyr rådgivning og totalløsninger innenfor maskiner, service, containere og utstyr til kildesortering og avfallsbehandling. Våre markeder er både privat næring og offentlige kunder. I dag er EnviroPac en del av SULO Group og har ansvaret for gruppens produkter på det norske markedet.

Velkommen til å besøke oss på www.enviropac.no. Kontakt oss gjerne direkte på: info@enviropac.no eller på telefon +47 400 06 130.

EnviroPac AS forholder seg retten til når som helst og uten nærmere informasjon å gjøre endringer i produktsortimentet og/eller standard- eller normkrav. Vi tar forbehold om eventuelle fakta eller trykkfeil i denne katalogen.

Oslo, august 2020

Innhold

SULO Citybac®-serien	4-5
Hvorfor velge SULO-avfallsbeholdere	6-7
SULO Citybac® med to hjul	10-19
SULO setter fortløpende nye standarder	11
Mål	12
Farger	13
Ny nasjonal merkeordning for bedre kildesortering	14
"Lokk-i-lokk" for glass og metall, norsk versjon	15
Tilbehør	16-21
SULO Citybac® med fire hjul	22-37
Mål	23
Farger	24
Tilbehør	26-31
CHILD SAFE barnesikringssystem til 1100 L avrundet lokk	32-33
Citybac® DASRI beholdere for biokjemisk avfall	34-35
Citybac® DID beholdere for industriavfall	36-37
Fremtidens avfallshåndtering	38-39

SULO Citybac®

FRA 60 TIL 1100 LITER

60 L



80 L



120 L



140 L



180 L



400 L



500 L



660 L



770 L



240 L

260 L

360 L

2

Hjul

1000 L

1100 L

1100 L

4

Hjul

A modern, two-story building with a light blue upper section and a dark grey lower section. The building features several wall-mounted lights. In front of the building, three black trash bins are lined up on a cobblestone-paved area. A small wooden bench is visible near the entrance on the left. The scene is set during dusk or dawn, with a soft glow from the sky and the building's lights.

Hvorfor velge
SULO-avfallsbeholdere

SULO har med sin innovative og kunnskapsbaserte produktutvikling satt flere nye bransjestandarder. Helt grunnleggende er deres krav til sertifiseringer, miljø og sikkerhet, overføring av ny teknologi til produktene og en bærekraftig utvikling innenfor grønn vekst og samfunnsansvar.

Standarder og kvalitet

SULO satser på industriell kvalitet.

Våre hjulbeholdere oppfyller de gjeldende europeiske standarder (EN-840) og produseres på fabrikker som er sertifisert i henhold til ISO 9001, ISO 14001, OHSAS 18001 og ISO 50001.



Kunnskapsbasert produktutvikling og erfaring siden 70-tallet!

SULO er representert med fabrikker og selskaper over hele verden og har en historie som går helt tilbake til slutten av 1800-tallet. Tidlig på 1970 tallet startet SULO med å produsere plastbeholdere til avfallshåndtering. I dag er de en av verdens største produsenter. Ved å være en del av et stort konsern som har egen plastproduksjon rettet mot verdensindustrien, har SULO fortløpende overført sin nye teknologi til produktene.

Målet er bærekraftig utvikling

SULO er ledende i bransjen innfor grønn vekst:

- I produksjonen er løsninger implementert for å redusere utslipp av CO₂
- Daglig oppfølging av nøkkeltall knyttet til miljø og HMS
- Iverksette tiltak for å ha kontroll på og redusere mengde avfall
- Benytter nyeste produksjonsteknikk for å minske påvirkningen på miljøet
- Produsere flest mulig avfallsbeholdere i gjenvunnet HDPE som igjen kan gjenvinnes med inntil 100 %

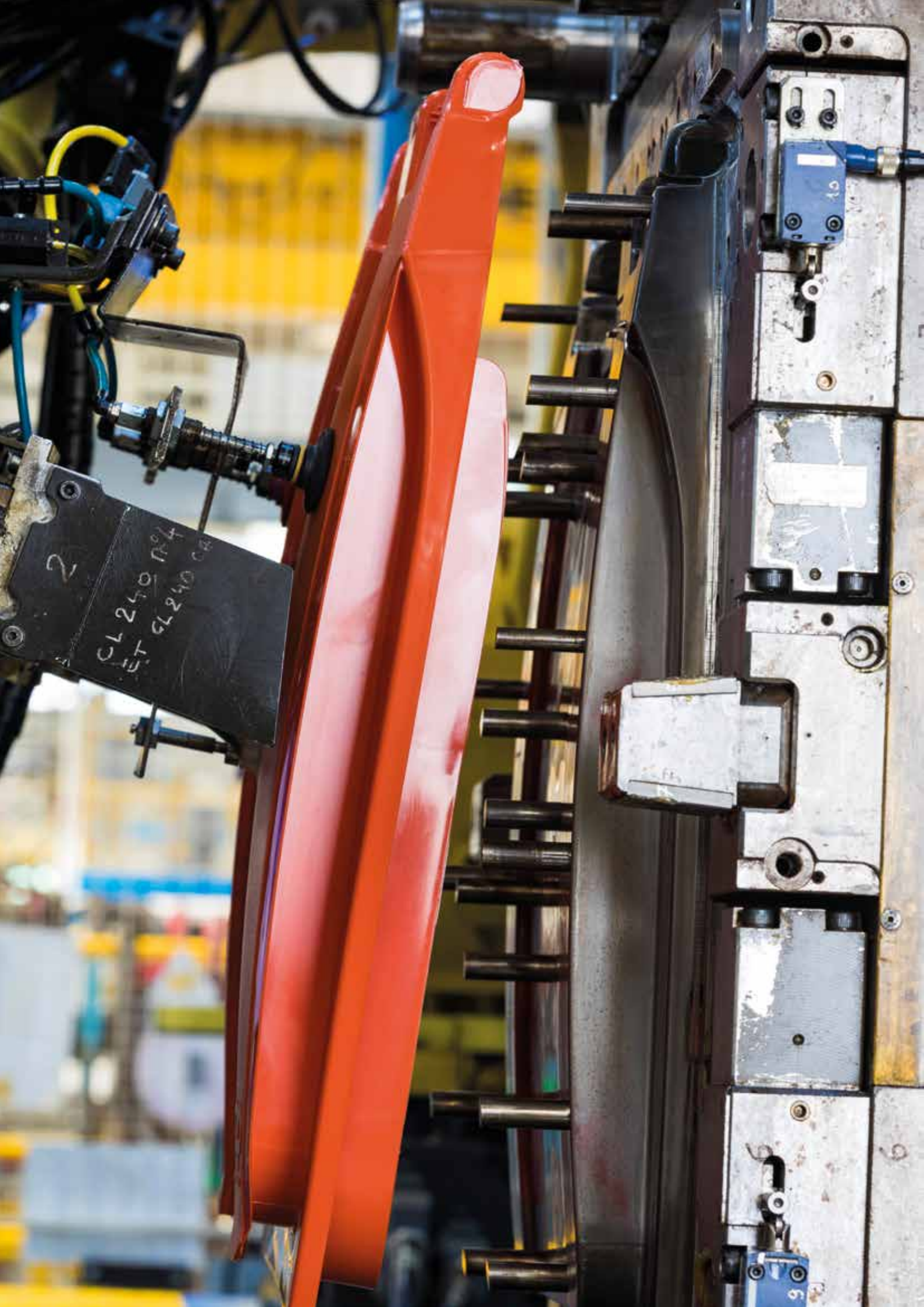

2

CL 240 N°4
ET 6L240 CA

10

9



Fabrikken i
Langres, et
miljøvennlig
forbilde

SULO®

**PRODUKSJON I FRANKRIKE
OG TYSKLAND**

Fabrikken i Langres, Frankrike, ble innviet i 1963 og var den første fabrikken i konsernet som produserte avfallsbeholdere i plast. Denne fabrikken omfatter i dag over 24 000 kvadratmeter med produksjon av 2- og 4-hjulsbeholdere.

Anlegget har en årlig produksjonskapasitet på mer enn 2 millioner beholdere takket være 21 injeksjonspresser.

Fabrikken har kommet langt i sitt miljøarbeid og spørsmål rundt arbeidsmiljø. De har følgende sertifiseringer: ISO 14001 og ISO 50001 men også OHSAS 18001.

SULO Citybac® To hjul

LOKK

Lokkene er tettsittende og enkle å åpne med håndgrep på flere sider. Diskret SULO-logo i relieff på siden. Lokket er utformet slik at regnvann lett renner av, samt motvirker at det blåser opp. Air Cushion (demping), er nå tilgjengelig på flere beholderstørrelser. Air Cushion senker lydvolument med inntil 20 dB.

HJUL

Lettrullende og vibrasjonsdempede gummi-hjul i størrelsene 200, 250 og 300 mm.

Flere av hjulene er produsert av resirkulerte bildekk. Hjulene kan demonteres, byttes ut eller gjenvinnes.



Mikrochip (RFID)

Det er mulig å montere microchip (RFID) under løftekantene på alle beholdere.

BEHOLDER

Beholderne er stabile, veldesignede og solide med plass til chipholder under løftekant. Beholderens utforming er et resultat av lang erfaring og praktisk tilnærming. Innvendig er de glatte med avrundede hjørner som gjør det enklere med renhold. Beholderen er formet svakt konisk slik at innholdet lettere faller ut. Samtlige er merket med serienummer og produksjonsdato, samt SULO-logo i relieff på baksiden.

SULO SETTER FORTLØPENDE NYE STANDARDER

Som verdens ledende underleverandør til bilindustrien overfører SULO kontinuerlig ny teknologi og nye produksjonsmetoder til avfallsbeholderne.

En ny produksjonsprosess

Materialet injiseres ikke bare ved ett punkt men ved 14 ulike punkter. Denne teknikken gir følgende produktfordeler:

- En stor andel gjenvunnet plast kan benyttes i beholderen
- Områder hvor beholderen har en hardere belastning forsterkes

I første omgang gjelder injeksjonsprosessen for 120, 140 og 180/190 liter beholdere.

TESTING

Beholderne har vært gjennom grundig testing og undersøkelser for å identifisere og optimalisere områdene som er utsatt for kraftig mekanisk belastning. Materialet og strukturen er konstruert for å tåle både høye og lave temperaturer og har høy motstand mot kjemisk påvirkning.

FLERE BEHOLDERE I SAMME LASTEBIL

Beholderens form er blitt optimalisert for å øke antall beholdere pr. stabel. Eksempelvis kan vi laste ytterligere 293 stk. beholdere på en semitrailer sammenlignet med tidligere. Dette gir færre transporter, mindre forbruk av drivstoff og utslipp av CO₂.

STILLEGÅENDE

Lokket er festet på en slik måte at det reduserer støy ved lukking. Det er også utviklet et enda mer stillegående hjul som hovedsakelig består av gjenvunnet gummidekk fra biler. Føres på 200, 250 og 300 mm hjul.



REDUSERT CO₂ UTSLIPP VED Å MAKSIMERE BRUK AV GJENVUNNET MATERIALE I NYE BEHOLDERE*:

- I nytt materiale 17,4 kg CO₂-ekv.
- I 100 % gjenvunnet materiale 4,7 kg CO₂-ekv.

* Beholder 120 L

SULO Citybac® To hjul

MÅL

VOLUM	60 L	80 L	120 L	140 L	180/ 190L	240 L	260 L	360/ 370 L
A	880 mm	880 mm	905 mm	1005 mm	1000 mm	1000 mm	1010 mm	1010 mm
B	940 mm	940 mm	960 mm	1065 mm	1075 mm	1075 mm	1010 mm	1090 mm
C	525 mm	525 mm	550 mm	560 mm	750 mm	725 mm	680 mm	860 mm
D	450 mm	450 mm	480 mm	490 mm	485 mm	580 mm	630 mm	620 mm
E	440 mm	440 mm	485 mm	490 mm	480 mm	570 mm	600 mm	580 mm
F	200/250 mm	200/250 mm	200 mm	200/250 mm	200/250 mm	200/250 mm	200/300 mm	200/300 mm
VOLUM BEHOLDER, LITER	58	88	113	130	180	231	247	340
VOLUM LOKK, LITER	5	5	7	7	8	15	20	21
TOTALVOLUM, LITER	63	93	120	137	188	246	267	361
MAXLAST*	24 kg	32 kg	50 kg	60 kg	75 kg	100 kg	110 kg	145 kg

Merk! Oppgitte data i tabellen kan variere avhengig av hvilken form som benyttes på produksjonstidspunktet.

*Maksimal belastning = belastning eks. beholderens egenvekt, testet i henhold til EN840. Beholderen tåler mer, men er ikke testet for annen vekt, og derfor er ingen annen maksimal belastning spesifisert.

CITYBAC® 60, 80, 120, 140, 180/190, 240, 260, 360/370 L

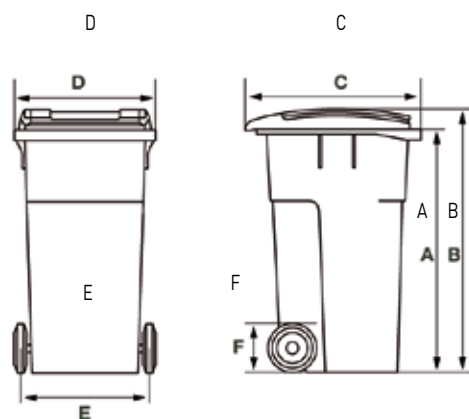

SULO Citybac® To hjul



SORT GRÅ
(RAL 7021*)



ECO design innebærer bruk av mindre farge og en større andel gjenvunnet materiale. **Citybac i fargen sort grå kan bestå av inntil 100 % gjenvunnet materiale.** Vi anbefaler en farge på lokkene i kombinasjon med vårt unike fullfarge trykk "Foto injeksjon". Her støpes trykket i lokket. Lang levetid og lokket er fortsatt 100 % resirkulerbart. For ytterligere informasjon om trykkteknikker, se side 19. Om den nye merkeordningen i kombinasjon med "Foto injeksjon", se side 14.

*Merk! Fargegjengivelse på oppgitte RAL koder er tilnærmet og kan avvike noe. Andre farger og fargekombinasjoner på forespørsel.



SORT GRÅ (AT)
(RAL7021*)



GRØNN (VJ)
(RAL6011*)



MØRKEGRØNN (VF)
(RAL6009*)



BRUN (MR)
(RAL8025*)



SIGNALBLÅ (BN)
(RAL5023*)



SINGKUL (JA)
(RAL1018*)



SORT GRÅ (AT)
(RAL7021*)



GRØNN (VJ)
(RAL6011*)



MØRKEGRØNN (VF)
(RAL6009*)



BRUN (MR)
(RAL8025*)



SIGNALBLÅ (BN)
(RAL5023*)



SINGKUL (JA)
(RAL1018*)

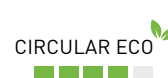

Produsert i SULO-fabrikker som er sertifiserte i henhold til ISO 9001, ISO 14001 og OSHAS 18001.



Ny nasjonal merkeordning for bedre kildesortering

Avfall Norge og LOOP har jobbet frem et nytt sett kildesorteringsmerker for identisk merking og fargebruk over hele landet. Målsettingen er lik merking på emballasjen, på avfallsbeholderen hjemme og på jobb, og i det offentlige rom, for å gjøre det enklere for brukerne å kildesortere riktig.

Inntil 100 % resirkulerte beholdere i kombinasjon med SULOs unike fullfarge trykk, «Foto injeksjon», gir markedets mest bærekraftige løsning.

SULO leverer avfallsbeholdere i mørk grå med inntil 100 % resirkulert plast.

Sammen med de nye nasjonale fraksjonsmerkene støpt inn i et fullfarget trykk på lokket, får man en rekke fordeler:

- Lavt CO₂ avtrykk
- Enhetlig farge på beholdere men likevel med tydelig merking av fraksjon
- Fraksjonsmerking på beholderen som varer hele beholderens levetid
- Ingen manuell merkejobb
- Lokket kan resirkuleres

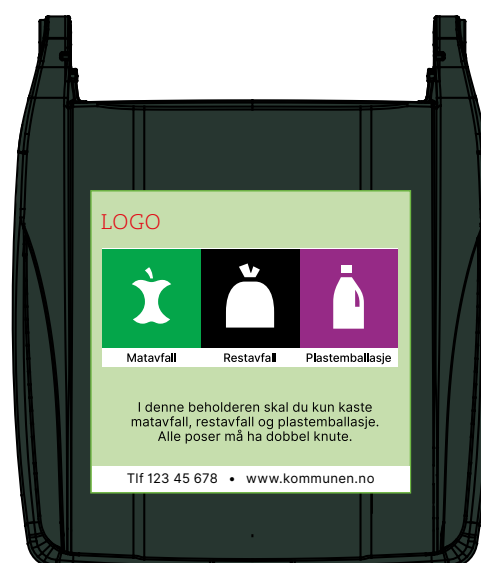

Her er noen eksempler på merking med "Foto injeksjon", som støpes i lokket.

Hvor stort trykkfeltet kan være avhenger av størrelsen på lokket. Ta kontakt for ytterligere informasjon.

"Lokk-i-lokk" for glass og metall

NORSK VERSJON (NO)



- Lokk i lokk gir renere fraksjoner
- Hindrer at utøy og regnvann kommer i beholder
- Åpnet står lokket i 90° posisjon
- Alle beholderdeler er resirkulerbare
- Kan leveres på både 2- og 4-hjuls beholdere

Benyttes en beholder med standard helt lokk til innsamling av glass og metall, ser vi ofte at hele plastposer med avfallet blir kastet i beholder og kildesorteringen blir ikke tilfredsstillende. Lokket er også lett og kan blåse opp, og utøy og andre dyr kan finne veien til beholderen uten å komme ut igjen. Ved å ha et «lokk i lokk», dvs. et innkast innfelt i det vanlige lokket med egen ring/ramme, vil vi oppnå både renere fraksjoner og lokket vil ikke kunne blåse opp. Det blir også helt tett i forhold til inntrenging av regnvann.

Materiale

Plast i polyetylen (HDPE) som har lang levetid, er motstandsdyktig mot varme, kulde og kjemikalier.

En spesiell UV-stabilisering gir gode aldringsegenskaper. Alle metallkomponenter er korrosjonsbestandige og beholderdelene er resirkulerbare.

Lås

Beholderen kan om ønskelig utstyres med gravitasjon eller manuell lås.

For tekniske data beholder, se side 12 og 16.

For tekniske data lokk, se side 18.



En lokk-i-lokk løsning gir renere fraksjoner og hindrer inntrengning av vann og utøy.



SULO Citybac® To hjul

BEHOLDER

VOLUM		60 L	80 L	120 L	140 L	180 / 190 L	240 L	260 L	360/ 370 L
LØFTEKANT	Form A (DIN)	■	■	■	■	■	■	■	■
LØFTEMULIGHETER	Frontløft			■	■	■	■		■
	Sidehåndtak	■	■	■	■	■	■	■	■
HJUL	Hjul- diameter (hul eller massiv aksel)	Ø 200	■	■	■	■	■	■	■
		Ø 250		■		■	■		
		Ø 300							■
SKILLEVEGGER	Vertikal 40/60 (G1)						■	■	
	Vertikal 50/50 (G3)						■	■	
	Vertikal 60/40 (G2)						■	■	
	Horisontal 40/60 (G4)					■		■	
	Horisontal 60/40 (G5)					■		■	
Biobeholder: Perforering i sidene, rist i bunn og gummiforing i lokket					■		■		
Semi BIO-løsning: perforerte sider og gummiforing i lokket som gir stillere lukking samt ventilasjon av beholder.					■	■	■		
Hylle for biopose. (Kan ikke kombineres med Butterfly lokk)				■	■	■	■	■	■

TYPE LØFTEKANT



Beholderne leveres standard etter form A (DIN) EN 840

LØFTEMULIGHETER



Frontløft



Sidehåndtak

HJUL



200 mm hjul



250 mm hjul



300 mm hjul



Fronthjul for 190L, 240L, 260L og 370L.

SKILLEVEGGER



Horisontal



Vertikal

HORISONTAL SKILLE- VEGG 240 OG 260 L

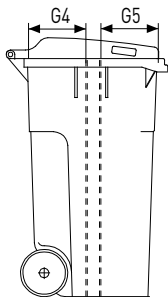

VERTIKAL SKILLE- VEGG 180/190 L OG 260 L

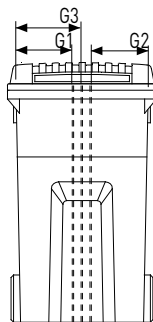

BIO-BEHOLDERE

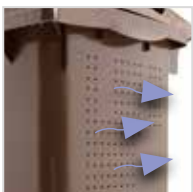

Perforet



Gummiforing i lokk



Rist i bunn



Hylle for biopose "klikkes" på håndtak. Krever ikke skruer eller verktøy. Roterer ved tømning.

SULO Citybac® To hjul

LOKK

VOLUM		60 L	80 L	120 L	140 L	180 / 190 L	240 L	260 L	360 / 370 L
TYPE LOKK	Citybac® 1			■	■		(■)*	■	
	Air cushion - demping			■	■		■		■
	Citybac® 2			■	■	■			
	Butterfly lokk vertikalt						■		
	Vertikalt dobbelt lokk							■	
	Lokk-i-Lokk					■	■	■	■
LOKK TILPASSET AVFALLSFRAKSJON	Papirinnkast			Citybac 1 Citybac 2	Citybac 1 Citybac 2	Citybac® 2	Air cushion		Air cushion
	Sikker makulering			Citybac® 1	Citybac® 1		Air cushion		
	Glassinnkast	Flatt	Flatt	Citybac® 1 Citybac® 2	Citybac® 1 Citybac® 2	Citybac® 2	Air cushion		Air cushion
	Lokk-i-lokk (E.M.R.)			Citybac® 2 Citybac® 1	Citybac® 2 Citybac® 1	Citybac® 2	Air cushion		Air cushion
	Lokk-i-lokk norsk versjon (NO)			■	■	■	■	■	■
LÅSER	Manuell lås			Citybac® 2 Citybac® 1	Citybac® 2 Citybac® 1	Citybac® 2	Aircusion (Citybac® 1*)		Air cushion
	Automatisk lås med nøkkel	Flatt	Flatt	Citybac® 2 Citybac® 1	Citybac® 2 Citybac® 1	Citybac® 2	Aircusion (Citybac® 1*)		Air cushion
	Automatisk lås (gravitasjon)	Flatt	Flatt	Citybac® 2 Citybac® 1	Citybac® 2 Citybac® 1	Citybac® 2	Aircusion (Citybac® 1*)		Air cushion
	Beslag for hengelås			■	■	■	■		■

* Kun ved bruk av skillevegg

LOKK



Citybac® 1



Citybac® 2



Lokk med løfteører



Air cushion



Papirinnkast



Glassinnkast



Butterfly lokk vertikalt (for beholdere med skillevegg)



Lokk-i-lokk



Vertikalt dobbelt lokk, to åpninger. (for beholdere med skillevegg)



Sikker makulering



Lokk-i-lokk (E.M.R.)



Lokk-i-lokk norsk versjon (NO)

LOKK TILPASSET AVFALLSFRAKSJON

LÅSEALTERNATIV



Manuell lås med individuell nøkkel eller trekantnøkkel.



Gravitasjonslås med individuell nøkkel eller trekantnøkkel.

En gravitasjonslås åpnes automatisk ved tømning og låses når lokket lukkes. Beholderen kan også åpnes manuelt med nøkkel (individuell nøkkel eller trekantnøkkel).



Beslag for hengelås.



SULO Citybac® To hjul

TILBEHØR

VOLUM		60 L	80 L	120 L	140 L	180 L	240 L	260 L	360 L
Fotpedal				Lokk standard	Lokk standard		Air cushion		
Feste		Lokk flatt	Lokk flatt	Lokk standard Flatt Citybac® 2 Air cushion	Lokk standard Flatt Citybac® 2 Air cushion	Lokk Citybac® 2	Lokk Air cushion	Lokk standard	Lokk Air cushion
Forsterket anti-UV		■	■	■	■	■	■	■	■
Støydemping med gummiknotter/ Air cushion		■	■	■	■	■	■	■	■
Biofilter		■	■	■	■		■		
MERKING									
	Foto injeksjon*	Lokk flatt	Lokk flatt	Lokk standard Citybac® 2 Air cushion	Lokk standard Citybac® 2 Air cushion	Lokk Citybac® 2	Lokk standard Air cushion	Lokk standard	Lokk Air cushion
	Klistremerke**	■	■	■	■	■	■	■	■
	Preg*	■	■	■	■	■	■	■	■
	Preg med farge	■	■	■	■	■	■	■	■
IDENTIFISERING									
	Mikrochip (RFID)	■	■	■	■	■	■	■	■
	Nummerering pr. beholder	■	■	■	■	■	■	■	■
	QR-kode			■	■		■		
Tømmemarkør		■	■	■	■	■	■	■	■

*Kun på lokket

** Monteres ikke på fabrikk

FOTPEDAL, FORANKRING



Åpnes med fotpedal



Forankring til underlag

STØYDEMPING



Lokket har stopper i bakkant



Demping i lokk med Air cushion (kan ikke benyttes med skillevegg)



Gummiknotter demper støy ved lukking

MERKING



Foto injeksjon, unikt 4-farget trykk som støpes i lokket



Klistremerke



Preg



Preg med farge

IDENTIFISERING



Mikrochip (RFID)



Serienummer



QR-kode

TØMMEMARKØR



Tømmemarkør er montert på beholder og vendes opp av bruker for å kommunisere med renovatør at beholder er klar for tømming.

SULO Citybac® Fire hjul

LOKK

Lokkene er tetsittende og enkle å åpne med håndgrep på flere sider. Diskret SULO-logo i relieff på siden. Lokket er utformet slik at regnvann lett renner av, samt motvirker at det blåser opp.

BEHOLDER

Beholderne er stabile, veldesignede og solide med plass for chipholder under løftekant. Utformingen er et resultat av lang erfaring og praktisk tilnærming. Innvendig er beholderen glatt med avrundede hjørner som gir enklere renhold. Formen er svakt konisk slik at innholdet faller lettere ut. Samtlige er merket med serienummer, produksjonsdato samt en diskret SULO-logo i relieff på baksiden. Bl.a. fotpedal finnes som tilbehør.

HJUL

Lettrullende, viberasjonsdempende gummihjul (kulelager som tillegg) i størrelsene 160 og 200 mm. Hjulene kan enkelt monteres, demonteres, byttes eller gjenvinnes.



Det er mulig å montere microchip (RFID) under løftekanten på alle beholdere.

Mikrochip (RFID)

MÅL

VOLUM	400 L	500 L	660 L	770 L	1000 L	1100 L (flatt)	1100 L (buet)
A*	1050/1070 mm	1000/ 1020 mm	1070/1090 mm	1215 mm	1200 mm	1205 mm	1205 mm
B*	1145/1165 mm	1100/1120 mm	1165/1185 mm	1320 mm	1295 mm	1330 mm	1460 mm
C1	780 mm	655 mm	775 mm	775 mm	1070 mm	-	-
C2	835 mm	765 mm	835 mm	835 mm	1105 mm	1075 mm	1060 mm
D	820 mm	1240 mm	1265 mm	1265 mm	1265 mm	1370 mm	1370 mm
E	440 mm	935 mm	855 mm	855 mm	860 mm	835 mm	835 mm
F	440 mm	395 mm	470 mm	470 mm	740 mm	730 mm	730 mm
HJUL	160 mm (200**)	160/200 mm	160/200 mm	160/200 mm	200 mm	200 mm	200 mm
VOLUM BEHOLDER, LITER	365	498	605	707	941	980	985
VOLUM LOKK, LITER	29	27	52	52	65	107	160
TOTALVOLUM, LITER	394	525	657	759	1006	1087	1145
MAKS LAST	160 kg	200 kg	250 kg	300 kg	400 kg	440 kg	440 kg

Merk! Enkelte data kan variere avhengig av hvilken form som benyttes på produksjonstidspunktet. *Maksimal belastning = belastning eks. beholderens egenvekt, testet i henhold til EN840. Beholderen tåler mer, men er ikke testet for annen vekt. Annen maksimal belastning er derfor ikke spesifisert.

*Enkelte modeller angis med to mål. Det minste er for beholdere med 160 mm hjul. Det største er for beholdere med 200 mm hjul. Er det kun ett mål er det med 200 mm hjul.

**400L leveres som standard med 160 mm hjul. På grunn av beholderens utforming anbefales 160 mm hjul da dette funksjonelt fungerer best.

CITYBAC® 400, 500, 660, 770 OG 1000 L

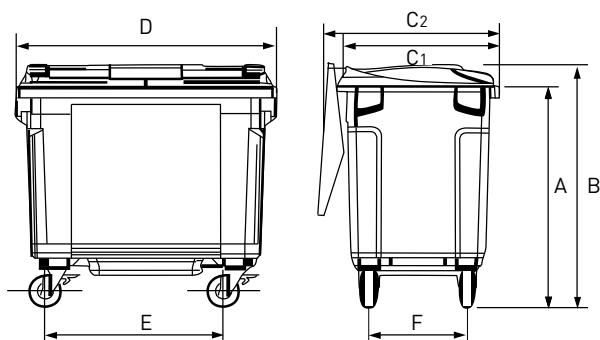

MGB 1100 L

Flatt lokk

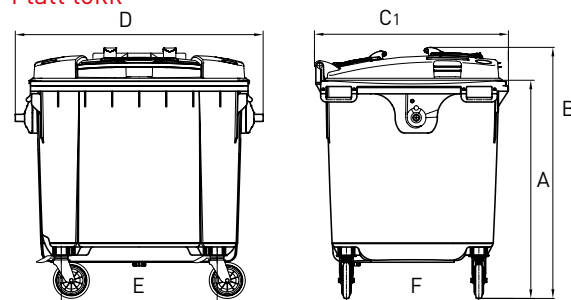

Buet lokk

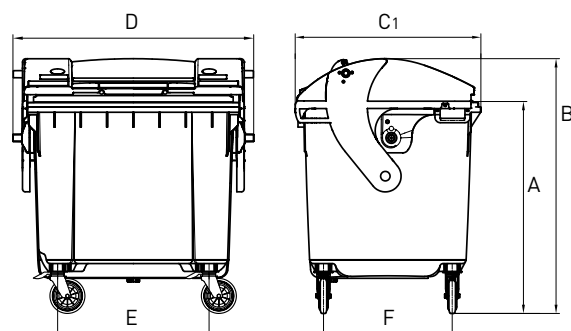

SULO Citybac® Fire hjul



**SORT GRÅ
(RAL7021*)**

CIRCULAR ECO 

ECO design innebærer bruk av mindre farge og en større andel gjenvunnet materiale. Citybac i fargen sort grå kan bestå av inntil 100 % gjenvunnet materiale. I Norge benytter enkelte kommuner forskjellig farge på lokkene for å kommunisere avfallsfraksjonene med brukerne. Vi anbefaler en farge på lokkene i kombinasjon med vårt unike 4-fargede trykk "Foto injeksjon". Her støpes trykket i lokket. Lang levetid og lokket er fortsatt 100 % resirkulerbart. For ytterligere informasjon om trykkteknikker, se side 31. Om den nye merkeordningen i kombinasjon med "Foto injeksjon", se side 14.

*Merk! Fargegjengivelse på oppgitte RAL koder er tilnærmet og kan avvike noe. Andre farger og fargekombinasjoner på forespørsel.



**SORT GRÅ(AT)
(RAL7021*)**

CIRCULAR ECO 



**GRØNN (VJ)
(RAL6011*)**

CIRCULAR ECO 



**MØRKEGRØNN (VF)
(RAL6009*)**

CIRCULAR ECO 



**BRUN (MR)
(RAL8025*)**

CIRCULAR ECO 



**SIGNALBLÅ (BN)
(RAL5023*)**

CIRCULAR ECO 



**SORT GRÅ(AT)
(RAL7021*)**

CIRCULAR ECO 





**GRØNN (VJ)
(RAL6011*)**

CIRCULAR ECO 



**MØRKEGRØNN (VF)
(RAL6009*)**

CIRCULAR ECO 



**BRUN (MR)
(RAL8025*)**

CIRCULAR ECO 



**SIGNALBLÅ (BN)
(RAL5023*)**



CIRCULAR ECO 



**SINKGUL (JA)
(RAL1018*)**



**SINKGUL (JA)
(RAL1018*)**

CIRCULAR ECO 

Produsert i SULO-fabrikk som er
sertifiserte i henhold til ISO 9001,
ISO 14001 og OSHAS 18001.





SULO Citybac® Fire hjul

BEHOLDER

VOLUM			400 L	500 L	660 L	770 L	1000 L	1100 L (flatt)	1100 L (buett)	
LØFTEKANT	Form A (DIN)		■	■	■	■	■	■	■	
HJUL	Standard hjul* (2 frittrullende hjul og 2 hjul med brems)	Ø 160	■	■	■	■				
		Ø 200		■	■	■	■	■	■	
	Forsterket hjul 12 km/h* (2 frittrullende hjul og 2 hjul med brems)	Ø 160	■	■	■	■				
		Ø 200		■	■	■	■	■	■	
	Hjul uten marktrykk* (2 frittrullende hjul og 2 hjul med brems)	Ø 160	■	■	■	■				
		Ø 200		■	■	■	■	■	■	
	LØFTEMULIGHETER	Frontløft		■	■	■	■	■	■	■
		Sideløft		■	■	■	■	■	■	■
Løftehåndtak på siden		■	■	■	■	■	■	■		
Løftehåndtak med ekstra tapp og forsterket hylse						■				
Løftehåndtak i metall				■	■					
Gaffeluttak				■	■	■	■	■		

TYPE LØFTEKANT



Beholderne leveres standard etter form A (DIN) EN 840

HJUL Diameter 160 eller 200 mm.



Standard hjul



Forsterket hjul
(12 km/h)



Mykere hul for
innendørs bruk



HJULLÅS
Hjullås kan monteres på samtlige frittrullende hjul typer.

LØFTEMULIGHETER



Frontløft



Sideløft



Løfthåndtak på siden



Løfthåndtak med ekstra tapp og forsterket hylse



Løfthåndtak i metall



Gaffeluttak



SULO Citybac® Fire hjul

LOKK

VOLUM		400 L	500 L	660 L	770 L	1000 L	1100 L (flatt)	1100 L (buet)
INNKAST TILPASSET FRAKSJON	Papir, aviser	■	■	■	■	■	■	■
	Glass / metall	■	■	■	■	■	■	■
	Lokk-i-lokk (E.M.R)	■	■	■	■	■	■	■
	Kartonginnkast			■	■	■	■	
	Lokk-i-lokk norsk versjon (NO)	■	■	■	■	■	■	■
LÅSESYSTEMER	Manuell lås	■	■	■	■	■	■	■
	Automatisk lås med nøkkel	■		■	■		■	■
	Automatisk lås	■		■	■	■	■	■

STANDARD LOKK PR. BEHOLDERTYPE



400 L



660/770 L



1000 L



1100 L (flatt)



1100 L (buet)

STANDARD LOKK MED INNKAST TILPASSET FRAKSJON



400 L
Glass og metall



400 L
Lokk-i-lokk (E.M.R.)

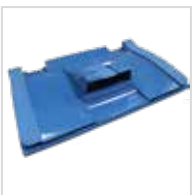

660 L
Papir, aviser

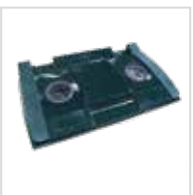

660 L
Glass/metall



660 L
Lokk-i-lokk (E.M.R.)



1000 L
Kartonginnkast

BUET LOKK MED INNKAST TILPASSET FRAKSJON



Lokk-i-lokk norsk
versjon (NO)



Papir/aviser



Glass /metall



Lokk-i-lokk i front



Lokk-i-lokk
bakkant



Løftelokk i front og
bakkant

LÅSEALTERNATIV



Manuell lås

Lås med individuell nøkkel eller trekantnøkkel.



Gravitasjonslås med individuell nøkkel eller trekantnøkkel.

Automatisk tømming via gravitasjon når løfteanordningen tipper. Beholderen kan også åpnes manuelt med nøkkel (individuell nøkkel eller trekantnøkkel).



SULO Citybac® Fire hjul

TILBEHØR

VOLUM		400 L	500 L	660 L	770 L	1000 L	1100 L (flatt)	1100 L (buett)
ÅPNING OG TRANSPORT	Fotpedal	Lokk standard		Lokk standard	Lokk standard	Lokk standard	Lokk standard	Lokk standard
	Festebeslag		Lokk standard	Lokk standard	Lokk standard	Lokk standard		
	Betongunderlag		Lokk standard	Lokk standard	Lokk standard	Lokk standard		
	Forsterket løftekant			■	■	■		
	Forsterket bunn		■	■	■	■		
	Sammenkobling		■	■	■	■	■	■
	BEHANDLET MED ANTI-UV		■	■	■	■	■	■
STØYDEMPING	Hjul med demping		■	■	■		■	■
	Gummiknotter	■	■	■	■	■	■	
TRYKK/MERKING	Klistremerke	■	■	■	■	■	■	■
	Foto injeksjon	Lokk standard	Lokk standard	Lokk standard	Lokk standard			
	Preg	Lokk standard		Lokk standard	Lokk standard			
	Foliepreg med farge	■	■	■	■	■	■	■
IDENTIFISERING	Mikrochip (RFID)	■	■	■	■	■	■	■
	Nummerering pr. beholder	■	■	■	■	■	■	■
	QR-kode	■	■	■	■	■		
Bunnventil	■	■	■	■	■	■	■	
Tømmemarkør			■	■	■			

ÅPNING OG TRANSPORT



Fotpedal



Festebeslag på
baksiden av beholder



Betongunderlag



Forsterket løftekant



Forsterket bunn



Sammenkobling for
beholdere

STØYDEMPING



Gummiknotter for
demping av lokk



Hjul med ekstra
støydemping



En anordning for
støydemping festet
bak på beholder

TRYKK/MERKING



Klistremerke



Foto injeksjon, unikt
fullfarget trykk som
støpes i lokket



Preg, kun på lokk



Foliepreg med
farge

IDENTIFISERING



Mikrochip (RFID)



Serienummer



QR-kode

BUNNVENTIL



Bunnventil

TØMMEMARKØR



Tømmemarkør er montert på beholder og vendes opp av bruker for å kommunisere med renovatør at beholder er klar for tømming.

SULO Citybac®
Fire hjul



 **Child SAFE**

BARNESIKKER

I henhold til europeisk standard EN 840 skal 1100 liters beholdere med hjul og buet lokk være usikkert med en anordning som gjør den barnesikker. Tre sikkerhetssystemer er tilgjengelig på denne modell: Standard, som tillegg Light eller Comfort.

STANDARD (STANDARD)

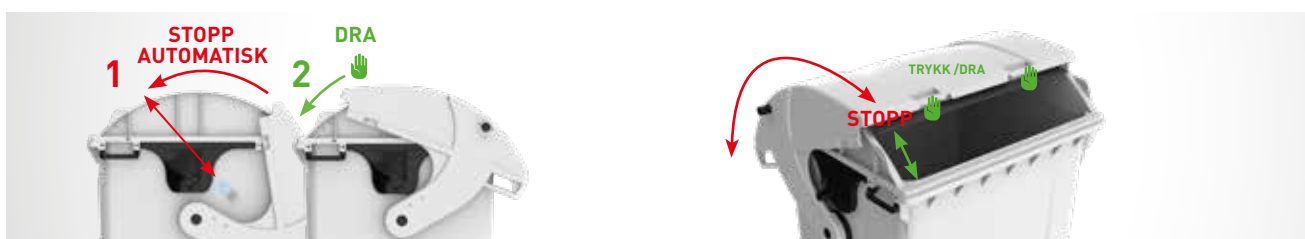

Et fjærfeste på hver side hindrer at det buede lokket lukkes helt med sin egenvekt. Lokket kan kun stenges manuelt.

LIGHT (SOM TILLEGG)

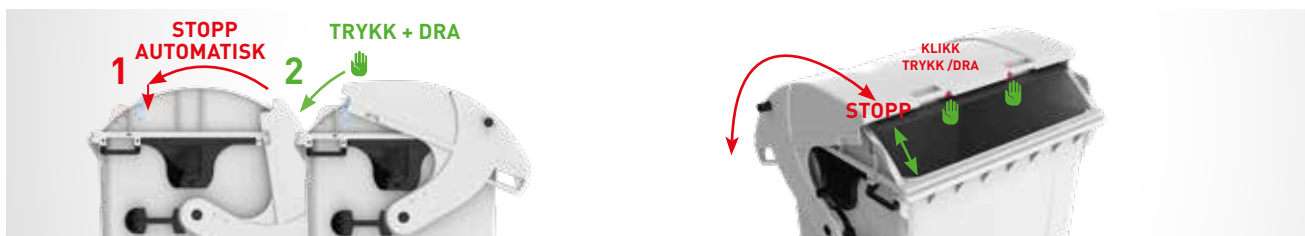

Med light-anordningen må to knapper trykkes samtidig for å åpne og stenge lokket helt. I denne versjonen er lokket åpent etter tømning og krever manuell lukking.

COMFORT (SOM TILLEGG)

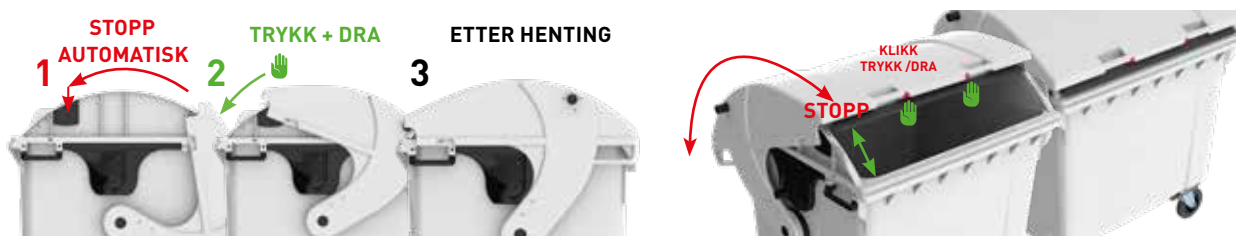

Lokket lukkes automatisk av oppsamlingsystemet etter tømning av beholderen.

SULO Citybac® DASRI

FOR SIKKER TRANSPORT AV
BIOLOGISK RISIKOAVFALL



Materiale av polyetylen (HDPE), injisert og gjenvinnbar.

- I henhold til de europeiske forskrifter om transport av faste og farlige stoffer (i følge ADR) for biologisk risikoavfall (i følge FN-nummer 3291)
- GE-sertifisert
- Metaldeler i galvanisert stål

FØRES I FØLGENDE STØRRELSER

- 360 L
- 660 L
- 770 L
- 1000 L

FARGER

Merk: Virkelig farge kan avvike noe i forhold til oppgitte RAL koder.



Lokk
Zinkgul (JA)
RAL 1018



Beholder
Zinkgul (JA)
RAL 1018



Stålgrå (GT)
RAL 7011

MÅL

VOLUM	360 L	660 L	770 L	1000 L
A*	1010 mm	1070/1090 mm	1215 mm	1200 mm
B*	1095 mm	1170/1190 mm	1320 mm	1295 mm
C	850 mm	775 mm	775 mm	1070 mm
D	620 mm	1265 mm	1265 mm	1265 mm
E	580 mm	855 mm	855 mm	860 mm
F		470 mm	470 mm	740 mm
Hjul, diameter	200 mm	160/200 mm	160/200 mm	200 mm
Maksimal tillatt bruttovekt	145 kg	250 kg	300 kg	350 kg

*Noen beholdere angis med to mål. Det minste tallet er beholdere med 16 mm hjul. Det største med 200 mm hjul. Er det kun et mål er det med 200 mm hjul.

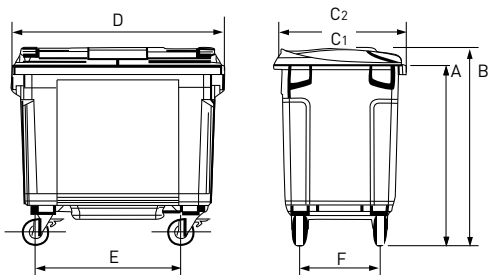

EGENSKAPER

- Løftkant, Form A (DIN)
- Lokket låses med manuell lås i front
- Obligatorisk preg på beholderen:
Forside: «Biologisk fare» (DASRI) og FN-godkjenningsnummer (UN 3291), og sertifisert fra BVT, skilt med «biologisk fare».
Lokket: Symbol «Forbud mot skarpe gjenstander».
- Gummihjul er standard



Lovbestemte forskrifter på forsiden



Symbol med «Forbud mot skarpe gjenstander»



Biologisk fareskilt

LÅSING

VOLUM	360 L	660 L	770 L	1 000 L
Spaklås		■	■	
Manuell lås med spak		■	■	■
Forsterket manuell lås	■			

TILLEGG

- Ekstra grep på sidene
- Lås med spak på hver side av beholderen
- Myke hjul for innendørs bruk (fliser, linoleum, etc.)
- Forsterkede hjul for hastighet inntil 12 km/t
- RFID-chip for sporing av beholder
- SULO's patenterte bevegelige løftehåndtak
- Forsterket sammenkobling som ikke er festet i beholder
- Støtfanger



Manuell lås med spak



Forsterket sammenkobling

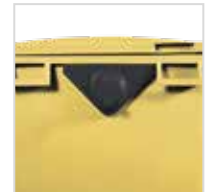

Grep på sidene



Bevegelige håndtak på sidene



Støtfanger

Produsert i SULO-fabriker sertifiserte i henhold til ISO 9001, ISO 14001 og OSHAS 18001.



Citybac® DID*

FOR SIKKER TRANSPORT AV INDUSTRIAVFALL

SULO har en egen serie beholdere for frakt og oppbevaring av kjemikalier og oljeholding avfall.



I HENHOLD TIL ADR

Av typen småbulkbeholdere (IBC – emballasje identifikasjon 11H2)

I henhold til europeiske bestemmelser om transport av farlig gods (i henhold til ADR)

Montering av gaffeluttak anbefales for tømning i spesielle DID-sentraler

Andre tømmeanordninger kan tilpasses:
Løftehåndtak og grepsanordninger på sidene.

STØRRELSER

- 660 L
- 770 L

FARGER

Vi gjør oppmerksom på at angitte farger kan avvike noe fra oppgitte RAL koder.



Lokk
Brannrød (RN)
RAL 3000



Beholder
Brannrød (RN)
RAL 3000



Stålgrå (GT)
RAL 7011

Vi anbefaler rød, andre farger finnes tilgjengelig på forespørsel.

MÅL

VOLUM	660 L	770 L
A*	1070/1090 mm	1215 mm
B*	1170/1090 mm	1320 mm
C	775 mm	775 mm
D	1265 mm	1265 mm
E	855 mm	855 mm
F	170 mm	470 mm
Hjul, diameter	160/200 mm	160/200 mm
Nyttelast	250 kg	310 kg

*Noen beholdere er oppført med to mål. Det minste er for beholdere med 160 mm, det største for 200 mm hjul. Er det kun ett mål er det med 200 mm hjul.

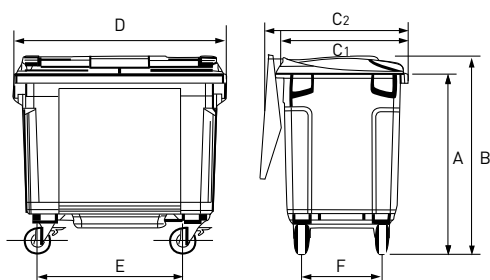

TILBEHØR

- Gaffeluttak (anbefales)
- Grep på sidene
- Andre tømmealternativer på forespørsel
- Forsterkede hjul for hastigheter inntil 12 km/t
- Forsterket sammenkobling som ikke er festet i beholder for å sikre at den er helt tett
- Innerliner i plast for å sikre at beholderen forblir ren
- Etikett, strekkode eller RFID-brikke for sporing av beholder



Gaffeluttak



Grep på sidene



Forsterket sammenkobling

EGENSKAPER

- Godkjent for transport av faste og farlige stoffer, for pakningsgrupper 2 og 3 i forhold til total vekt
- Sertifisering fra sertifiseringsbyrået BVT (kun på 660 L beholderen)
- Merking som skal legges til av bruker: Innholdets avfallstype
- Gummihjul som standard



Serienummer er obligatorisk

Produsert i SULO fabrikker som er sertifisert etter ISO 9001, ISO 14001 og OSHAS 18001



Fremtidens avfallshåndtering

Hele 97,6 prosent av materialene vi forbruker i Norge hvert år blir ikke ført tilbake til kretsløpet, viser analyserapporten *Circularity Gap Report 2020 Norway**. Dette forteller oss at det må radikale endringer til skal vi bevege oss bort fra bruk og kast til gjenbruk og ombruk. En viktig del av prosessen er hvordan vi sorterer, samler inn og bearbejder avfallet.

Digitalisering av avfallshåndteringen på flere nivåer vil kunne være et bidrag, alt fra den enkelte husstand og næring til automatiserte prosesser både på innsamling og behandling.

Relatert til avfallsbeholdere, containere, miljøcontainere, bunntømte containere, etc. kan flere av prosessene digitaliseres i forbindelse med innsamling og videre behandling av avfallet. Målet, i tillegg til større grad av ombruk og gjenvinning, er å effektivisere prosesser og få like måltall for det innsamlede avfallet og dermed danne bedre statistikk- og faktagrunnlag.

Digitale tjenester med nivåmåling, RFID brikke, app og chat-tjenester

En nivåmåler i innsamlingsenheten gjør det mulig å planlegge og gjennomføre effektiv ruteplanlegging. Nivåmåleren, som leser av avfallsmengden, implementeres i renovatørenes digitale system for avfallshåndtering. Med en nivåmåler får man måltall for bearbeiding av fakta på avfallsmengder og det oppnås mindre bruk av drivstoff, reduserte klimautslipp og kostnader til drift.



*Gjennomført på initiativ fra Skift, Virke og Cirkular Norway og støttet av bl.a. Naturvernforbundet, Forbrukerrådet, Schibstedt og Avfall Norge.

Andre digitale tjenester kan være en app., hvor brukerne selv melder i fra når innsamlingsenheten skal tømmes. For felles avfallsløsninger kan det tilbys kodebrikker (Mikrochip/RFID) eller Chat-tjenester. Avfallsmengder som leveres kan da registreres direkte på den enkelte abonnent. Chat-tjenester kan også videreutvikles hvor det kan tilbys bestillingstjenester som f.eks. egen beholder til hageavfall, grovavfalls-løsninger eller tjenester i forbindelse med flytting, ekstra beholder for glass og metall, en ekstra container til byggeplassen, etc.

EnviroPac med sine leverandører er i en kontinuerlig utvikling med digitalisering og andre prosesser som vil være et bidrag til en fremtidig bærekraftig avfallshåndtering:

- Merking av beholdere med RFID brikke
- Digitale løsninger fra en enkelt kilde gir mulighet for ruteoptimalisering, veiing av avfall, automatisert regnskap for avfallsfraksjoner
- Beholdere, containere etc. leveres direkte fra fabrikk for å redusere fotavtrykket
- Vedlikehold, reparasjon og utskifting
- Retur og gjenvinning av beholdere
- Sørg for at våre kunder velger beholdere med inntil 100 % gjenvunnet plast og andre miljøfremmende materialer

Ved å legge om tjenestetilbud og digitalisere funksjoner får vi økt transparens, kosteffektivitet og tettere kommunikasjon med brukerne. Erfaringer fra utenlandske prosjekter viser at en større andel av avfallet resirkuleres og går til ombruk og gjenvinning.

Vi tilbyr åpne løsninger fra flere leverandører som er tilpasset det norske markedet. Ta kontakt med oss for ytterligere informasjon om fremtidens avfallshåndtering.



Kundesenter og lager

Vi har korte leveringstider fra vårt lager syd for Oslo. Her føres et bredt vareutvalg av emballasjepresser og maskiner til komprimering. I tillegg kildesorteringsløsninger i flere størrelser, farger og kombinasjoner. I Enebakk utenfor Oslo finner du våre containere på et av Norges største depoter og spesialverksted for ombygging og vedlikehold.



Service

Vår serviceavdeling sammen med våre partnere dekker hele landet. Vi tilbyr assistanse, utfører installasjon, tar periodisk service på anleggene og er hos våre kunder på kort varsel. En vedlikeholdsavtale med oss vil over tid gi lavere driftskostnader og lengre levetid på maskinen. I avtalen kan det inngå 24 timers telefonvakt og serviceassistanse.

Om EnviroPac AS

Vi er en del av SULO Group som er en av Europas ledende leverandører av maskiner, containere og utstyr til kildesortering og oppbevaring av avfall. I Norge har vi i tillegg til EnviroPac selskapene Euroteknikk AS og EnviroPac Utleie AS.

Vi sikrer din bedrift miljøvennlige og rasjonelle løsninger. En tydelig miljøprofil sammen med lønnsomhet er avgjørende for å kunne ta kloke valg og møte fremtidens utfordring innenfor sirkulærøkonomien.



Vår erfaring og kunnskap gir kildesortering med en rød tråd gjennom hele ditt prosjekt. Salg & service i hele Norge.

Ta kontakt med oss for en avtale:
info@enviropac.no - tel. 400 06 130

Ny webløsning med webshop

Fra våre produktsider kan du sende forespørsel på produkter og løsninger. Registerer ditt firma som kunde, og du kan handle med oss i webshop på utvalgte lagerførte varer. Du får også tilgang til innkjøpslister og salgshistorikk.

enviropac.no

