

# ORWAK KANALPRESSER



Produkter og løsninger for avfallshåndteringen -  
ta kontakt med oss for en økonomisk analyse

*Helt ny serie kanalpresser fra svenske Orwak med ballvekter fra 20–800 kg! Kontinuerlig pressing og automatisk binding.*

*Ta kontakt med oss for en gjennomgang og gratis økonomisk avfallsanalyse.*

*info@enviropac.no / Tel: 400 06 130*

# Kanalpresser

## Orwak Kanalpresser

**Kundetilpassede løsninger – Høy effektivitet – Lavt energibruk – Resirkulering**

Svenske Orwak er en av verdens ledende produsenter og leverandører av hydrauliske emballasjepresser. Sortimentet utvides nå med en serie horisontale presser. Serien består av sju modeller med forskjellig kapasitet og bruksområder. Kanalpressene kjennetegnes bl.a. av at materialet presses kontinuerlig og ballenes bindes automatisk.

### Materialtyper

Kanalpressene benyttes av bedrifter som produserer papp/kartong og hard og myk plastemballasje i større mengder. Andre aktuelle avfallsfraksjoner er PET, metall og aluminiumsbokser. De største maskinene håndterer også effektivt trekasser. Vi fører også kanalpresser som håndterer restavfall.

Materialet minimeres raskt, logistikken blir mer effektiv og kostnader til drift reduseres. Prosessen er helt automatisert, men det er også mulig å kjøre pressene i manuell modus. Kanalpressene kan utstyres med tilleggsutstyr som løftevender, lufttransport, makuleringsutstyr, transportbånd, mm.

De ferdige ballene fra kanalpressene kan selges og leveres direkte til plast- og papirindustrien for gjenvinning.

### Den typiske bruker av kanalpresser

Kanalpresser er ideelt for virksomheter som renovatører, kommunale avfallsanlegg/gjenvinningsstasjoner kjøpesenter, supermarkeder, varehus, industri, grafisk industri, lager og logistiksenter, gjenvinningsstasjoner, kommunale avfallsanlegg, med flere.

### Om Orwak

Orwak er verdensledende innenfor produksjon av maskiner og utstyr til komprimering og pressing av fast avfall. Selskapet har hovedkvarter og et moderne produksjonsanlegg i Sverige, hvor de har designet og produsert maskiner til komprimering og presser siden 1971. Orwak har bygget et verdensomspennende nettverk og har etablert lokale forhandlere i alle land der produktene er representert.



	<b>Side</b>
Om Orwak kanalpresser	2
Orwak Horizontal 2050 AT	4
Orwak Horizontal 15 AT	6
Orwak Horizontal 25-40 AT	8
Orwak Horizontal 450-500 S AT	10
Orwak Horizontal 500 AT	12
Orwak Horizontal 600 AT	14
Orwak Horizontal 800 AT	16





### Valg av modell - Optimert for

ORWAK Horizontal	Papir	Papp	Plastfolie	PET - plastflasker	Aluminiumsbokser	Aluminium	Trevirke
2050 AT	X	X					
15 AT	X	X		X			
25-40 AT	X	X		X			
450-500 S AT	X	X	X	X			
500 AT	X	X	X	X	X	X	X
600 AT	X	X	X	X	X	X	X
800 AT	X	X	X	X	X	X	X

**Kildesortør på stedet**

Å sortere på stedet eller så nært som mulig til kilden gir størst grad av gjenvinning og gjenbruk.

# ORWAK

## HORIZONTAL 2050 AT

**HORIZONTAL**

### DEN MINSTE OG MEST KOMPakte KANALPRESSEN I SORTIMENTET

Når plassen er begrenset, er denne helautomatiske kanalpressen på 10 tonn meget effektiv. Ideell for makulert papir og mindre mengder papp. Kanalpressen produserer kompakte og lette baller. Den kan leveres i to deler for enklere transport og montering på stedet. Vi leverer godt dokumentert teknologi for spesielle behov. Automatisk binding og kontinuerlig pressing tillater drift i flere skift.



### Automatisk løsning



**0,7** T/H

KAPASITET  
PAPP

**50** KG

BALLEVEKT (OPP TIL)  
PAPP

### Optimale funksjoner

#### GODT DOKUMENTERT TEKNOLOGI

Basert på over 50 års erfaring

#### AUTOSTART

Utstyrt med fotocelle-start som standard

#### HØY HASTIGHET

Rask behandling av materialet

#### JUSTERBARE BALLER

Individuelle innstillinger for å møte dine behov

#### VELG MELLOM VERTIKAL OG HORIZONTAL BINDING

Allsidig presse som kan benyttes til forskjellige fraksjoner



### Hvorfor velge Orwak Horizontal?

- + Effektiv håndtering av avfall i stor skala
- + Forbedret intern og ekstern logistikk
- + Trygt og behagelig arbeidsmiljø
- + Full kontroll på mengde avfall
- + Renere fraksjoner gir bedre betalt for avfallet hos renovatør

### Smart helautomatisk løsning

#### OPTIMERT FOR:

##### PAPIR

- + papir
- + makulert papir
- + papp

#### KOMPAKT OG SMART DESIGN

Den minste kanalpressen i vår horisontale serie passer der du trenger den. Ved behov kan den leveres i to deler for enklere transport og montering på stedet.

#### KONTINUERLIG MATING OG PRODUKSJON AV BALLER

Et helautomatisk system designet for kontinuerlig mating, automatisk horisontal eller vertikal stropssystem med justerbare wire, som gir deg optimal ytelse.

#### FLERE ALTERNATIV FOR INNMATING

Kanalpressen har stor fleksibilitet og tilbyr flere innmatingssystemer: manuelt, via løftevender, lufttransport og transportbånd.

Våre kanalpresser kan enkelt utstyres med forskjellig tilbehør som f.eks.: makuleringsenheter, diverse presse- og bindingsfunksjoner, forskjellige typer sjakter, mm.

#### HORIZONTAL 2050 AT

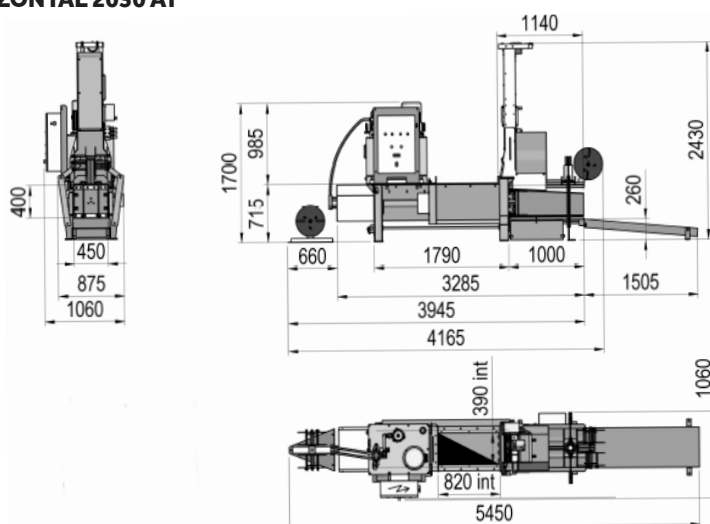

#### ALTERNATIVER

- + HORIZONTAL BINDING
- + OLJEKJØLER/VARMER
- + LØFTEVENDER
- + TRANSPORTBÅND

*Ytterligere alternativ ved behov*

## STØRRELSER OG SPESIFIKASJONER

#### TEKNISKE DATA

MODELL	2050 AT
Maskinstørrelse (LxBxH mm uten ballemater)	4165x1060x2430
Mateåpning (mm)	450x800
Innmatingskapasitet (m <sup>3</sup> )	0.15
Presskraft (t)	10
Motor (kW/Hp)	7,5/10
Stempeltrykk (kg/cm <sup>2</sup> )	6
Sykluser per minutt	4
Innvendig presskanal (mm)	450x400
Oljetank, kapasitet (l)	80
Maskinvekt (kg)	1150
Teoretisk utmating (m <sup>3</sup> /t)	35
Lasteutmating (m <sup>3</sup> /t)	21
Automatisk binding	2 wire Ø 2,7
Ballestørrelse x justerbar lengde (mm)	450x400x500-1000
Ballevekt papp (kg)	20-50 kg
<i>avhengig av ballelengde</i>	



ALTERNATIV: TRANSPORTBÅND



ALTERNATIV: LØFTEVENDER

Vi forbeholder oss retten til å gjøre endringer i spesifikasjonene uten forvarsel. Vekten for ballene er avhengig av materialtypen.

# ORWAK

## HORIZONTAL 15 AT

HORIZONTAL

### FLEKSIBEL KANALPRESSE - TAR LITEN Plass

Når plassen er begrenset, er denne helautomatiske kanalpressen på 15 tonn meget effektiv. Kanalpressen kan leveres i tre deler for enklere transport og montering på stedet. Vi leverer godt dokumentert teknologi for spesielle behov! Automatisk binding og kontinuerlig produksjon av baller tillater drift i flere skift.

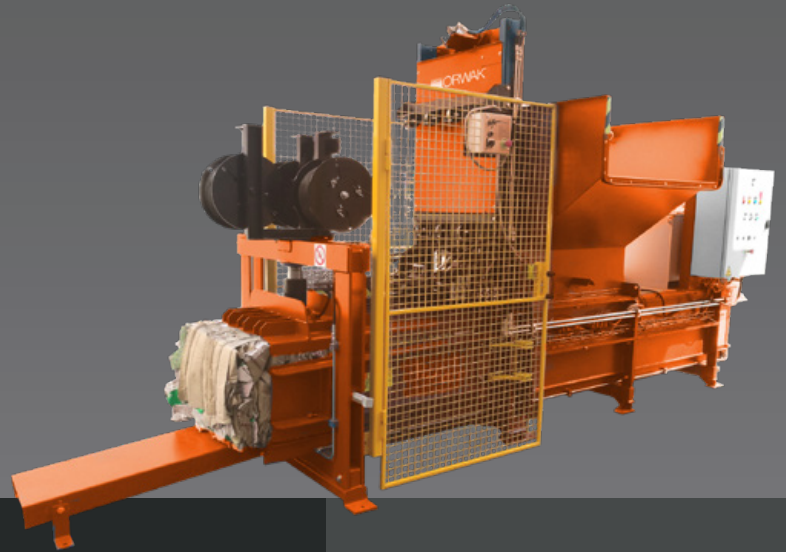

## Automatisk løsning



0.5-2 T/H

KAPASITET  
PAPP

150 K6

BALLEVEKT (OPP TIL)  
PAPP

## Optimale funksjoner

### GODT DOKUMENTERT TEKNOLOGI

Basert på over 50 års erfaring

### AUTOSTART

Utstyrt med fotocelle-start som standard

### HØY HASTIGHET

Rask behandling av materialet

### JUSTERBARE BALLER

Individuelle innstillinger for å møte dine behov

### VELG MELLOM VERTIKAL OG HORIZONTAL BINDING

Stor allsidighet for å lage baller av forskjellige materialer



## Hvorfor velge Orwak Horizontal?

- + Effektiv håndtering av avfall i stor skala
- + Forbedret intern og eksternt logistikk
- + Trygt og behagelig arbeidsmiljø
- + Full kontroll på mengde avfall
- + Renere fraksjoner gir bedre betalt for avfallet hos renovatør

# ORWAK

## HORIZONTAL 15 AT

### Smart helautomatisk løsning

#### OPTIMERT FOR:

##### PAPIR

- + papir
- + makulert papir
- + papp

##### PLAST

- + PET

#### KOMPAKT OG SMART DESIGN

Denne kompakte kanalpressen får også plass i mindre lokaler. Ved behov kan den også leveres i tre deler for enklere transport og montering på stedet.

#### KONTINUERLIG MATING OG PRODUKSJON AV BALLER

Et helautomatisk system designet for kontinuerlig mating, automatisk horisontal eller vertikal stropssystem med justerbare wire, som gir deg optimal ytelse.

#### FLERE ALTERNATIV FOR INNMATING

Kanalpressen har stor fleksibilitet og tilbyr flere innmatingssystemer: manuelt, via løftevender, lufttransport og transportbånd.

Våre kanalpresser kan enkelt utstyres med forskjellig tilbehør som f.eks.: makuleringsenheter, diverse presse- og bindingsfunksjoner, forskjellige typer sjakter, mm.

#### HORIZONTAL 15 AT

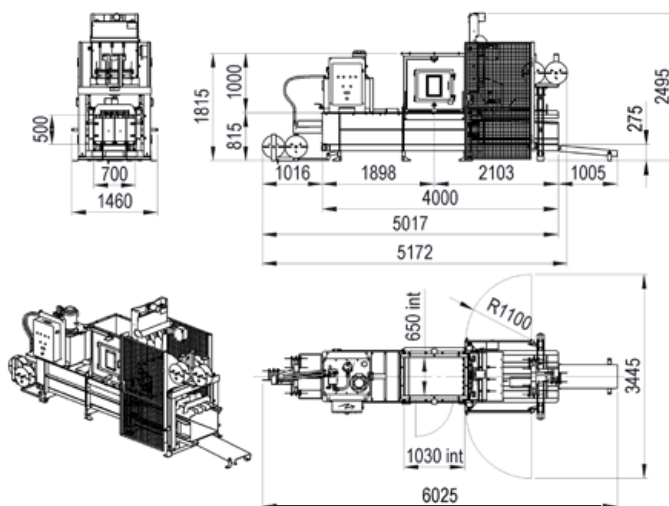

#### ALTERNATIVER

- + HORIZONTAL BINDING
- + LØFTEVENDER
- + TRANSPORTBÅND

- + OLJEKJØLER/VARMER

Ytterligere alternativ ved behov

## STØRRELSER OG SPESIFIKASJONER

#### TEKNISKE DATA

MODELL	15 AT
Maskinstørrelse (LxBxH mm uten ballemater)	5172x1460x2495
Mateåpning (mm)	1030x650
Innmatingskapasitet (m <sup>3</sup> )	0,35
Presskraft (t)	15
Motor (kW/Hp)	7,5/10
Overflatetrykk (kg/cm <sup>2</sup> )	4,28
Sykluser per minutt	4
Kanalavsnitt (mm)	700x500
Oljetank, kapasitet (l)	200
Maskinvekt (kg)	2800
Teoretisk utmating (m <sup>3</sup> /t)	84
Lasteutmating (m <sup>3</sup> /t)	50
Automatisk binding	3 wire Ø 2,7
Ballestørrelse x justerbar lengde (mm)	700x500x600-1200
Ballevekt papp (kg) avhengig av ballelengde	80-150 kg



ALTERNATIV: TRANSPORTBÅND

Vi forbeholder oss retten til å gjøre endringer i spesifikasjonene uten forvarsel. Vekten for ballene er avhengig av materialtypen.

# ORWAK

## HORIZONTAL 25-40 AT

**HORIZONTAL**

### HEL AUTOMATISK KANALPRESSE SOM TAR MINIMALT MED Plass

Når plassen er begrenset, er den helautomatiske horisontale kanalpressen i denne serien, på 25-40 tonn, et godt valg. Vi leverer godt dokumentert teknologi for spesielle behov. Automatisk binding og kontinuerlig balledannelse tillater drift i flere skift.

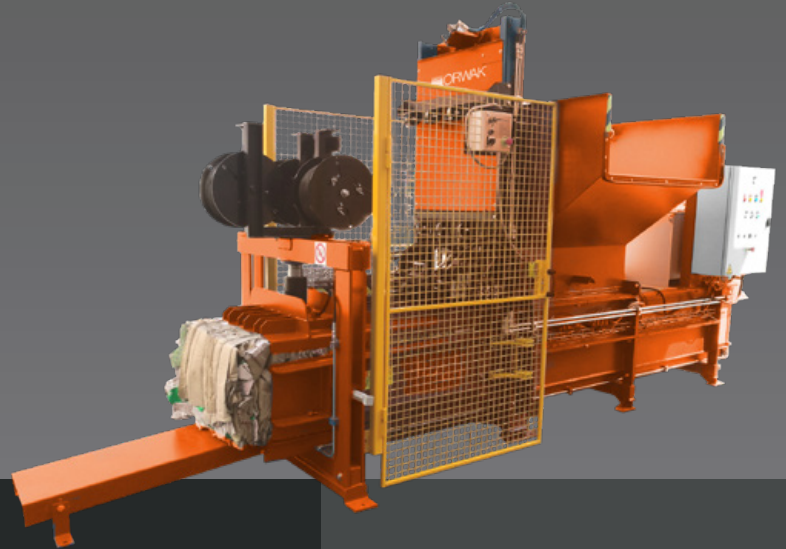

### Automatisk løsning



**2-6** T/H

KAPASITET  
PAPP

**400** KG

BALLEVEKT (OPP TIL)  
PAPP

### Optimale funksjoner

#### GODT DOKUMENTERT TEKNOLOGI

Basert på over 50 års erfaring

#### AUTOSTART

Utstyrt med fotocelle-start som standard

#### HØY HASTIGHET

Rask behandling av materialet

#### JUSTERBARE BALLER

Individuelle innstillinger for å møte dine behov

#### VELG MELLOM VERTIKAL OG HORIZONTAL BINDING

Stor allsidighet for å lage baller av forskjellige materialer



### Hvorfor velge Orwak Horizontal?

- + Effektiv håndtering av avfall i stor skala
- + Forbedret intern og ekstern logistikk
- + Trygt arbeidsmiljø
- + Full kontroll på mengde avfall
- + Renere fraksjoner gir bedre betalt for avfallet hos renovatør.

### Smart helautomatisk løsning

#### OPTIMERT FOR:

##### PAPIR

+ papir  
+ papp

##### PLAST

+ PET

#### KONTINUERLIG MATING OG PRODUKSJON AV BALLER

Et helautomatisk system designet for kontinuerlig mating, automatisk horisontal eller vertikal stropssystem med justerbare wire, som gir deg optimal ytelse.

#### FLERE ALTERNATIV FOR INNMATING

Kanalpressen har stor fleksibilitet og tilbyr flere innmatingssystemer: manuelt, via løftevender, lufttransport og transportbånd.

Våre kanalpresser kan enkelt utstyres med forskjellig tilbehør som f.eks.: makuleringsenheter, diverse presse- og bindingsfunksjoner, forskjellige typer sjakter, mm.

#### HORIZONTAL 25-40 AT

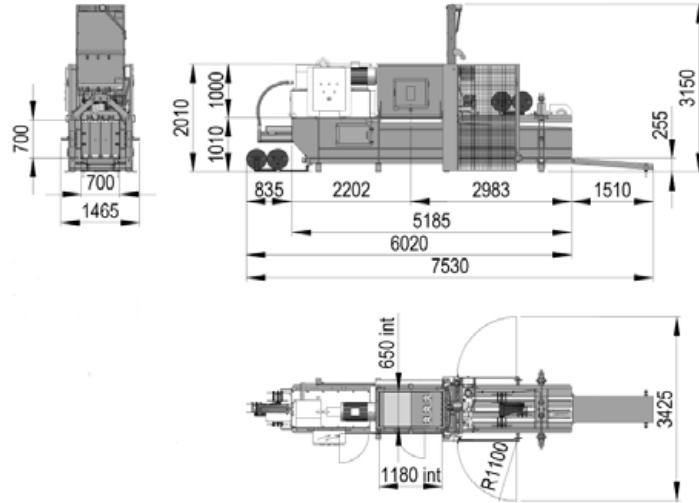

#### ALTERNATIVER

+ HORIZONTAL BINDING

+ LØFTEVENDER

+ TRANSPORTBÅND

+ OLJEKJØLER/VARMER

*Ytterligere alternativ ved behov*

## STØRRELSER OG SPESIFIKASJONER

#### TEKNISKE DATA

MODELL	25 AT	40 AT
Maskinstørrelse (LxBxH mm uten ballemater)	6020x1465x3150	6020x1465x3150
Mateåpning (mm)	1180x650	1180x650
Innmatingskapasitet (m <sup>3</sup> )	0,58	0,58
Presskraft (t)	25	40
Motor (kW/Hp)	15/20	22/30
Overflatetrykk (kg/cm <sup>2</sup> )	5,1	8,16
Sykluser per minutt	4	5
Kanalavsnitt (mm)	700x700	700x700
Oljetank, kapasitet (l)	300	500
Maskinvekt (kg)	5200	5300
Teoretisk utmating (m <sup>3</sup> /t)	157	174
Lasteutmating (m <sup>3</sup> /t)	90	100
Automatisk binding	3 wire Ø 2,7	3 wire Ø 2,7
Ballestørrelse x justerbar lengde (mm)	700x700x800-1400	700x700x 800-1400
Ballevekt papp (kg) <i>avhengig av ballelengde</i>	100-300 kg	100-400 kg



ALTERNATIV: TRANSPORTBÅND



ALTERNATIV: LØFTEVENDER

Vi forbeholder oss retten til å gjøre endringer i spesifikasjonene uten forvarsel. Vekten for ballene er avhengig av materialtypen.

# ORWAK

## HORIZONTAL 450-500 S AT

**HORIZONTAL**

### HELAUTOMATISK KANALPRESSE PÅ 45-50 TONN

Når plassen er begrenset, er den helautomatiske horisontale kanalpressen i denne serien, på 45-50 tonn, et godt valg. Samtidig er maskinen utviklet for å imøtekomme utfordringene ved sentralisert avfallshåndtering når store mengder resirkulerbar papp produseres. Vi leverer godt dokumentert teknologi for spesielle behov! Automatisk binding og kontinuerlig balledannelse tillater drift i flere skift.



### Automatisk løsning



14 T/H

KAPASITET  
PAPP

600 KG

BALLEVEKT (OPP TIL)  
PAPP

### Optimale funksjoner

#### GODT DOKUMENTERT TEKNOLOGI

Basert på over 50 års erfaring

#### HØY HASTIGHET

Rask behandling av materialet

#### AUTOSTART

Utstyrt med fotocelle-start som standard

#### JUSTERBARE BALLER

Individuelle innstillinger for å møte dine behov



### Hvorfor velge Orwak Horizontal?

- + Effektiv håndtering av avfall i stor skala
- + Forbedret intern og eksternt logistikk
- + Trygt og behagelig arbeidsmiljø
- + Full kontroll på mengde avfall
- + Renere fraksjoner gir bedre betalt for avfallet hos renovatør

[www.enviropac.no](http://www.enviropac.no)

 **EnviroPac**  
PART OF **SULO** GROUP

# ORWAK

## HORIZONTAL 450-500 S AT

### Smart helautomatisk løsning

#### OPTIMERT FOR:

##### PAPIR

+ papir  
+ papp

##### PLAST

+ plastfolie  
+ PET/ PEHD

#### KONTINUERLIG MATING OG PRODUKSJON AV BALLER

Et helautomatisk system designet for kontinuerlig mating, automatisk vertikal stropsystem med justerbare wire, som gir deg optimal ytelse.

#### FLERE ALTERNATIV FOR INNMATING

Kanalpressen har stor fleksibilitet og tilbyr flere innmatingssystemer: manuelt, via løftevender, lufttransport og transportbånd.

Våre kanalpresser kan enkelt utstyres med forskjellig tilbehør som f.eks.: makuleringsenheter, diverse presse- og bindingsfunksjoner, forskjellige typer sjakter, mm.

#### HORIZONTAL 450-500 S AT

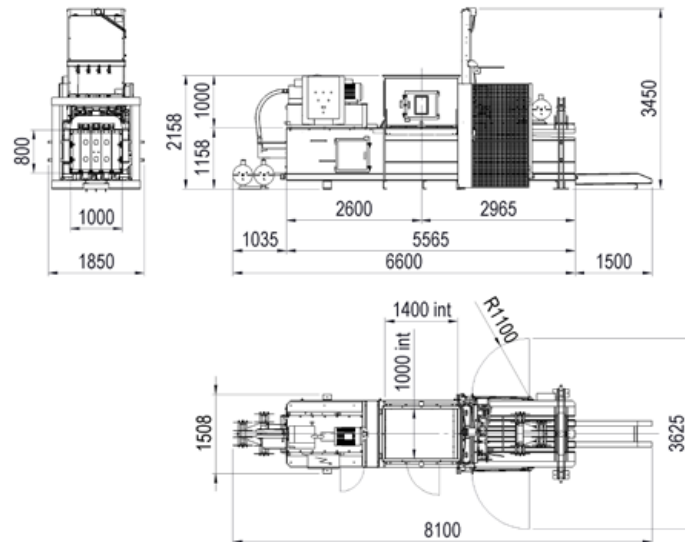

#### ALTERNATIVER

+ LØFTEVENDER  
+ TRANSPORTBÅND

+ OLJEKJØLER/VARMER

Flere alternativ tilpasses etter behov

## STØRRELSER OG SPESIFIKASJONER

#### TEKNISKE DATA

MODELL	450 AT	500 S AT
Maskinstørrelse (LxBxH mm uten ballemerer)	6600x1850x3450	6600x1850x3450
Mateåpning (mm)	1400x1000	1400x1000
Innmatingskapasitet (m <sup>3</sup> )	1,10	1,10
Presskraft (t)	45	50
Motor (kW/Hp)	7,5/10	15
Overflatetrykk (kg/cm <sup>2</sup> )	5,7	6,25
Sykluser per minutt	1,5-2	2,5
Kanalavsnitt (mm)	1000x800	1000x800
Oljetank, kapasitet (l)	200	400
Maskinvekt (kg)	6500	7000
Teoretisk utmating (m <sup>3</sup> /t)	75	165
Lasteutmating (m <sup>3</sup> /t)	50	100
Automatisk binding	4 wire Ø 3,2	4 wire Ø 3,2
Ballestørrelse x justerbar lengde (mm)	1000x800x 800-2150 mm	1000x800x 800-2150 mm
Ballevekt papp (kg) avhengig av ballelengde	450-500 kg	400-600 kg



ALTERNATIV: TRANSPORTBÅND



ALTERNATIV: LØFTEVENDER

Vi forbeholder oss retten til å gjøre endringer i spesifikasjonene uten forvarsel. Vekten for ballene er avhengig av materialtypen.

EnviroPac AS  
Kakkelovnskroken 1  
NO- 0954 Oslo  
Tel. +47 400 06 130  
Mail: info@enviropac.no  
www.enviropac.no

 **EnviroPac**<sup>®</sup>  
PART OF **SULO** GROUP

# ORWAK

## HORIZONTAL 500 AT

HORIZONTAL

### HELAUTOMATISK KANLAPRESSE MED STOR KAPASITET

Helautomatisk kanalpresse på 50 tonn. Ivaretar utfordringen i bedrifter der store mengder papir- og plastemballasje blir produsert.



## Automatisk løsning



245 T/H

KAPASITET  
PAPP

600 KG

BALLEVEKT (OPP TIL)  
PAPP

## Optimale funksjoner

### GODT DOKUMENTERT TEKNOLOGI

Basert på over 50 års erfaring

### AUTOSTART

Utstyrt med fotocelle-start som standard

### HØY HASTIGHET

Rask behandling av materialet

### PROGRESSIVT KUTTESYSTEM

### JUSTERBARE BALLER

Individuelle innstillinger for å møte dine behov

### VELG MELLOM VERTIKAL OG HORIZONTAL BINDING

Stor allsidighet for å lage baller av forskjellige materialer



## Hvorfor velge Orwak Horizontal?

- + Effektiv håndtering av avfall i stor skala
- + Forbedret intern og eksternt logistikk
- + Trygt og behagelig arbeidsmiljø
- + Full kontroll på mengde avfall
- + Renere fraksjoner gir bedre betalt for avfallet hos renovatør

### Smart helautomatisk løsning

#### OPTIMERT FOR:

##### PAPIR

+ papir  
+ papp

##### PLAST

+ plastfolie  
+ PET/ PEHD

##### METALL

+ hermetikkbokser  
+ malingsbokser

##### TREVIKKE

+ kasser

#### KONTINUERLIG MATING OG PRODUKSJON AV BALLER

Et helautomatisk system designet for kontinuerlig mating, automatisk horisontal eller vertikal stropssystem med justerbare wire, som gir deg optimal ytelse.

#### FLERE ALTERNATIV FOR INNMATING

Kanalpressen har stor fleksibilitet og tilbyr flere innmatingsssystemer: manuelt, via løftevender, lufttransport og transportbånd.

Våre kanalpresser kan enkelt utstyres med forskjellig tilbehør som f.eks.: makuleringsenheter, diverse presse- og bindingsfunksjoner, forskjellige typer sjakter, mm.

#### 500 AT

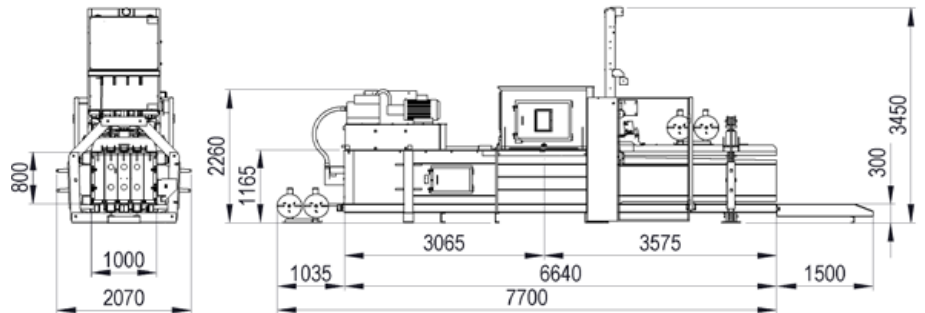

#### ALTERNATIVER

- + HORIZONTAL BINDING
- + LØFTEVENDER
- + TRANSPORTBÅND
- + OLJEKJØLER/VARMER
- + STAMPER

Flere alternativer tilpasses etter behov

## STØRRELSER OG SPESIFIKASJONER

#### TEKNISKE DATA

MODELL	500 AT
Maskinstørrelse (LxBxH mm uten ballemater)	7700x2070x3450
Mateåpning (mm)	1400 x 1000
Innmatingskapasitet (m <sup>3</sup> )	1,12
Presskraft (t)	50/60
Motor (kW/Hp)	15/22
Stempeltrykk (kg/cm <sup>2</sup> )	6,25
Sykluser per minutt	2/3
Innvendig presskanal (mm)	1000 x 800
Oljetank, kapasitet (l)	400/500
Maskinvekt (kg)	8500/9000
Produksjonsrate med last (m <sup>3</sup> /t)	80/150
Produksjon iht tetthet (t/t)	2,5-4,5
Automatisk binding	4 wire Ø 3,2
Ballestørrelse x justerbar lengde	1000x800x 800-2150 mm
Ballevekt papp (kg)	400-600 kg
	avhengig av ballelengde



ALTERNATIV: TRANSPORTBÅND



ALTERNATIV: LØFTEVENDER

Vi forbeholder oss retten til å gjøre endringer i spesifikasjonene uten forvarsel. Vekten for ballene er avhengig av materialtypen.

# ORWAK

## HORIZONTAL 600 AT

HORIZONTAL

### HELAUTOMATISK KANALPRESSE PÅ 60 TONN

Helautomatisk kanalpresse på 60 tonn. Ivaretar utfordringen i bedrifter der store mengder papir- og plastemballasje blir produsert.



## Automatisk løsning



6-10 T/H

KAPASITET  
PAPP

600 KG

BALLEVEKT (OPP TIL)  
PAPP

## Optimale funksjoner

### GODT DOKUMENTERT TEKNOLOGI

Basert på over 50 års erfaring

### AUTOSTART

Utstyrt med fotocelle-start som standard

### HØY HASTIGHET

Rask behandling av materialet

### AUTOMATISK TELLING AV BALLER OG OLJEKJØLER

### PROGRESSIVT KUTTESYSTEM

### JUSTERBARE BALLER

Individuelle innstillinger for å møte dine behov

### VELG MELLOM VERTIKAL OG HORIZONTAL BINDING

Stor allsidighet for å lage baller av forskjellige materialer



## Hvorfor velge Orwak Horizontal?

- + Effektiv håndtering av avfall i stor skala
- + Forbedret intern og eksternt logistikk
- + Trygt og behagelig arbeidsmiljø
- + Full kontroll på mengde avfall
- + Renere fraksjoner gir bedre betalt for avfallet hos renovatør

### Smart helautomatisk løsning

#### OPTIMERT FOR:

##### PAPIR

+ papir  
+ papp

##### PLAST

+ plastfolie  
+ PET/ PEHD

##### METALL

+ hermetikkbokser  
+ malingsbokser

##### TREVRISKE

+ kasser

#### KONTINUERLIG MATING OG PRODUKSJON AV BALLER

Et helautomatisk system designet for kontinuerlig mating, automatisk horisontal eller vertikal stropssystem med justerbare wire, som gir deg optimal ytelse.

#### FLERE ALTERNATIV FOR INNMATING

Kanalpressen har stor fleksibilitet og tilbyr flere innmatingssystemer: manuelt, via løftevender, lufransport og transportbånd.

Våre kanalpresser kan enkelt utstyres med forskjellig tilbehør som f.eks.: makuleringsenheter, diverse presse- og bindingsfunksjoner, forskjellige typer sjakter, mm.

#### 600 AT

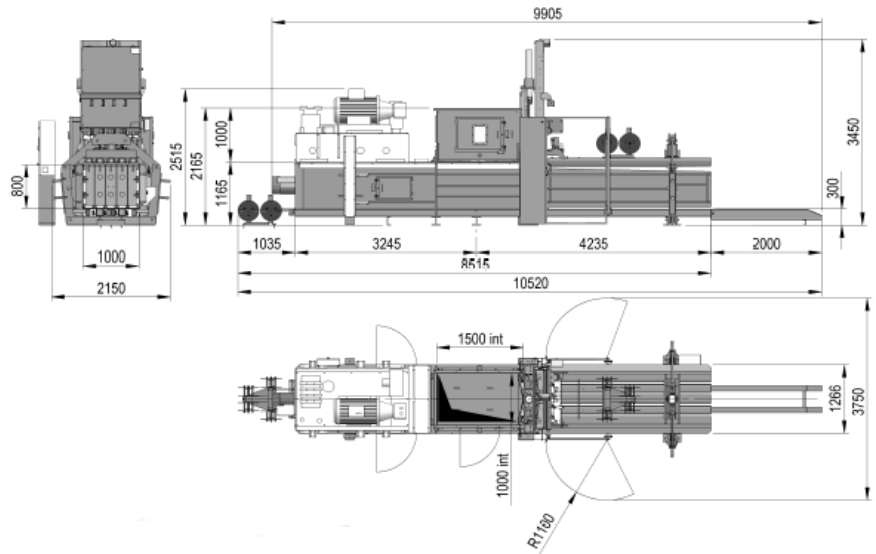

## STØRRELSER OG SPESIFIKASJONER

#### TEKNISKE DATA

MODELL	600 AT
Maskinstørrelse (LxBxH mm uten ballemater)	8515x2150x3450
Mateåpning (mm)	1550 x 1000
Innmatingskapasitet (m <sup>3</sup> )	1,24
Presskraft (tonn)	60
Motor (kW/Hp)	37,5/50
Stempeltrykk (kg/cm <sup>2</sup> )	7,5
Sykluser per minutt	3,5
Innvendig presskanal (mm)	1000 x 800
Oljetank, kapasitet (l)	1000
Maskinvekt (kg)	13000
Produksjonsrate med last (m <sup>3</sup> /t)	160
Produksjon iht tetthet (t/t)	6-10
Automatisk binding	4 wire Ø 3,2
Ballestørrelse x justerbar lengde (mm)	1000x800x 800-2000 mm
Ballevekt papp (kg)	400-600 kg
avhengig av ballelengde	

#### ALTERNATIVER

+ HORIZONTAL BINDING

+ LØFTEVENDER

+ TRANSPORTBÅND

+ OLJEKJØLER/VARMER

+ STAMPER

*Ytterligere alternativ ved behov*



ALTERNATIV: TRANSPORTBÅND



ALTERNATIV: LØFTEVENDER

Vi forbeholder oss retten til å gjøre endringer i spesifikasjonene uten forvarsel. Vekten for ballene er avhengig av materialtypen.

# ORWAK

## HORIZONTAL 800 AT

**HORIZONTAL**

### HELAUTOMATISK KANALPRESSE PÅ 80 TONN

Helautomatisk kanalpresse på 80 tonn. Ivaretar utfordringen i bedrifter der store mengder papir- og plastemballasje blir produsert.



### Automatisk løsning



**8-9** T/H

KAPASITET  
PAPP

**800** KG

BALLEVEKT (OPP TIL)  
PAPP

### Optimale funksjoner

#### GODT DOKUMENTERT TEKNOLOGI

Basert på over 50 års erfaring

#### AUTOSTART

Utstyrt med fotocelle-start som standard

#### HØY HASTIGHET

Rask behandling av materialet

#### AUTOMATISK TELLING AV BALLE OG OLJEKJØLER

#### PROGRESSIVT KUTTESYSTEM

#### JUSTERBARE BALLER

Individuelle innstillinger for å møte dine behov

#### VELG MELLOM VERTIKAL OG HORIZONTAL BINDING

Stor allsidighet for å lage baller av forskjellige materialer



### Hvorfor velge Orwak Horizontal?

- + Effektiv håndtering av avfall i stor skala
- + Forbedret intern og eksternt logistikk
- + Trygt og behagelig arbeidsmiljø
- + Full kontroll på mengde avfall
- + Renere fraksjoner gir bedre betalt for avfallet hos renovatør.

[www.enviropac.no](http://www.enviropac.no)

 **EnviroPac**<sup>®</sup>  
PART OF **SULO** GROUP

### Smart helautomatisk løsning

#### OPTIMERT FOR:

##### PAPIR

+ papir  
+ papp

##### PLAST

+ plastfolie  
+ PET/ PEHD

##### METALL

+ hermetikkbokser  
+ malingsbokser

##### TREVIKKE

+ kasser

#### KONTINUERLIG MATING OG PRODUKSJON AV BALLER

Et helautomatisk system designet for kontinuerlig mating, automatisk horisontal eller vertikal stropssystem med justerbare wire, som gir deg optimal ytelse.

#### FLERE ALTERNATIV FOR INNMATING

Kanalpressen har stor fleksibilitet og tilbyr flere innmatingssystemer: manuelt, via løftevender, lufransport og transportbånd.

Våre kanalpresser kan enkelt utstyres med forskjellig tilbehør som f.eks.: makuleringsenheter, diverse presse- og bindingsfunksjoner, forskjellige typer sjakter, mm.

#### 800 AT

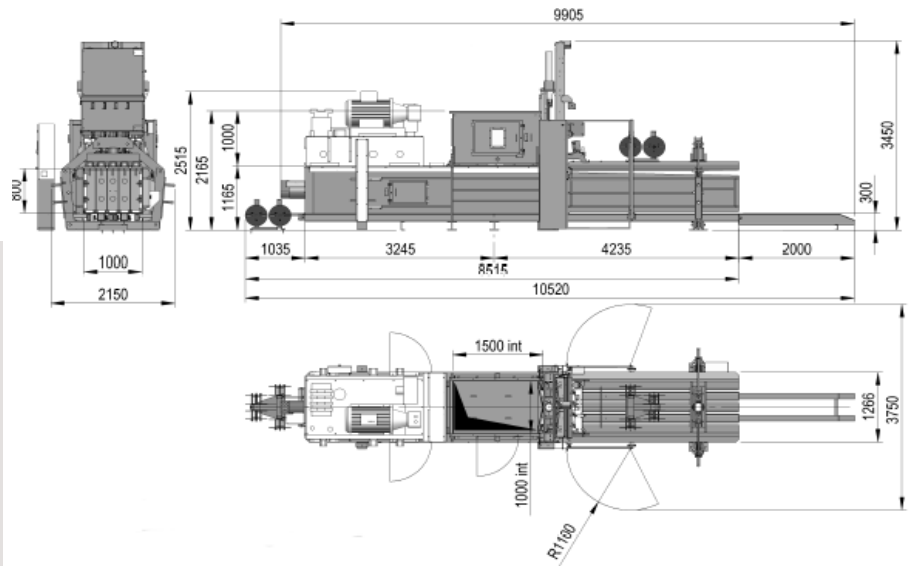

## STØRRELSER OG SPESIFIKASJONER

#### TEKNISKE DATA

MODELL	800 AT
Maskinstørrelse (LxBxH mm uten ballemater)	8515x2150x3450
Mateåpning (mm)	1550 x 1000
Innmatingskapasitet (m <sup>3</sup> )	1,24
Presskraft (ton)	80
Motor (kW/HP)	55/75
Stempeltrykk (kg/cm <sup>2</sup> )	10
Sykluser per minutt	5
Innvendig presskanal (mm)	1000 x 800
Oljetank, kapasitet (l)	1000
Maskinvekt (kg)	13000
Produksjonsrate med last (m <sup>3</sup> /t)	225
Produksjon iht tetthet (t/t)	8-13
Automatisk binding	4 wire Ø 3,2
Ballestørrelse x justerbar lengde (mm)	1000x800x800-2200 mm
Ballevekt papp (kg)	400-800 kg
<i>avhengig av ballelengde</i>	



#### ALTERNATIVER

- + HORIZONTAL BINDING
- + LØFTEVENDER
- + TRANSPORTBÅND
- + OLJEKJØLER/VARMER
- + STAMPER

*Flere alternativ tilpasses etter behov*



ALTERNATIV: TRANSPORTBÅND



ALTERNATIV: LØFTEVENDER

Vi forbeholder oss retten til å gjøre endringer i spesifikasjonene uten forvarsel. Vekten for ballene er avhengig av materialtypen.

EnviroPac er også:

## Kundesenter og lager

Vi har korte leveringstider fra vårt lager syd for Oslo. Her føres et bredt vareutvalg av emballasjepresser og maskiner til komprimering. I tillegg containere og kildesorteringsløsninger i all verdens størrelser, farger og kombinasjoner.



## Service

Vår serviceavdeling sammen med våre partnere dekker hele landet. Vi tilbyr assistanse, utfører installasjon, tar periodisk service på anleggene og er hos våre kunder på kort varsel. En vedlikeholdsavtale med oss vil over tid gi lavere driftskostnader og lengre levetid på maskinen. I avtalen kan det inngå 24 timers telefonvakt og serviceassistanse.

 **EnviroPac**<sup>®</sup>

PART OF **SULO** GROUP

### Ny webløsning med web shop

Fra våre produksider kan du sende forespørsel på produkter og løsninger. Registrer ditt firma som kunde, og du kan handle med oss i webshop på utvalgte lagerførte varer. Du får også tilgang til innkjøpslister og salgshistorikk.

[enviropac.no](http://enviropac.no)



Vi er en del av SULO Group som er en av Europas ledende leverandører av maskiner, containere og utstyr til kildesortering og oppbevaring av avfall. I Norge har vi i tillegg til EnviroPac selskapene Euroteknikk AS og EnviroPac Utleie AS.

Vi sikrer din bedrift miljøvennlige og rasjonelle løsninger. En tydelig miljøprofil sammen med lønnsomhet er avgjørende for å kunne ta kloke valg og møte fremtidens utfordring innenfor sirkulærøkonomien.

Vår erfaring og kunnskap gir kildesortering med en rød tråd gjennom hele ditt prosjekt.

Salg & service i hele Skandinavia.

Ta kontakt med oss for en avtale/  
bestill vår hovedkatalog på:  
[info@enviropac.no](mailto:info@enviropac.no) - tel. 400 06 130